

1 PLANTA DE SITUAÇÃO  
1 : 125

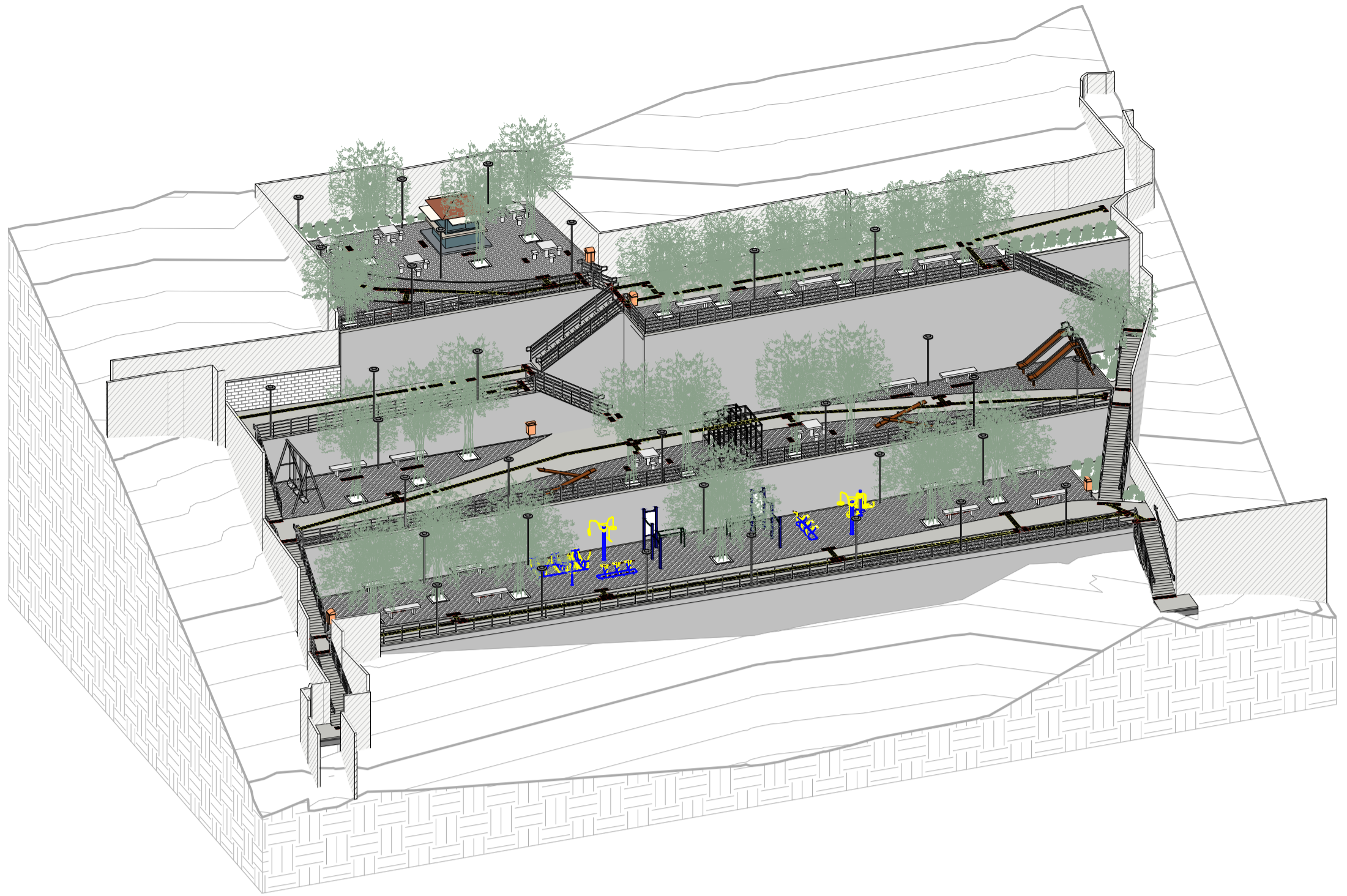

2 3D ESQUEMÁTICO

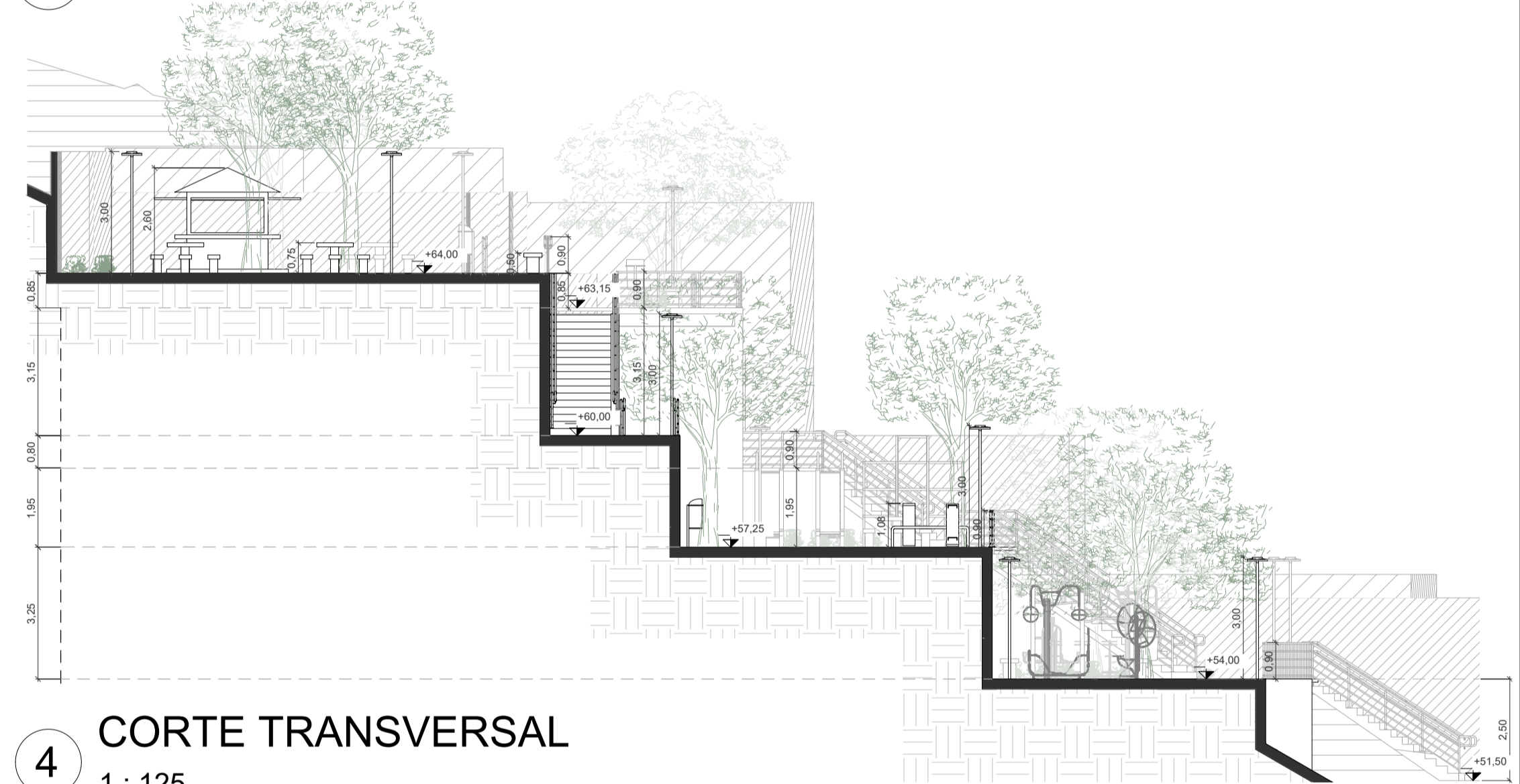

4 CORTE TRANSVERSAL  
1 : 125

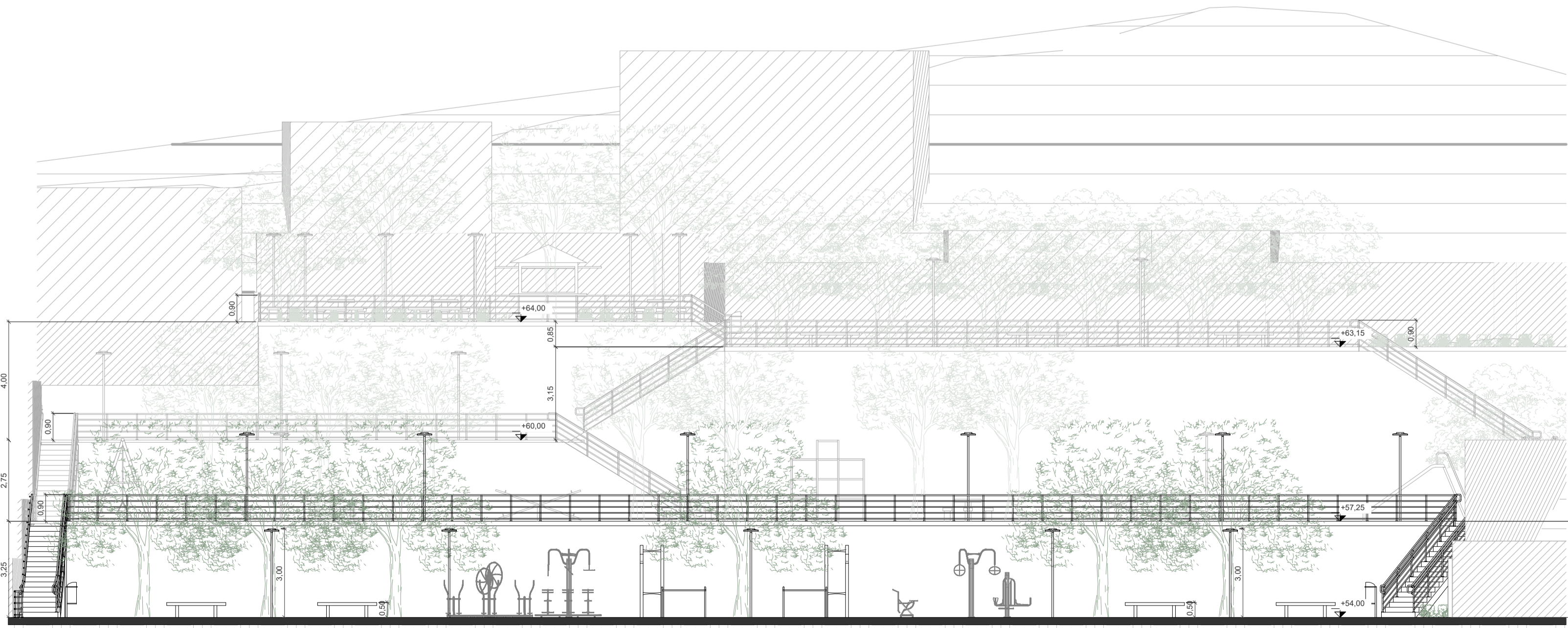

3 CORTE LONGITUDINAL  
1 : 125

Tabela de Corte e Aterro			
Nome	Corte (m³)	Aterro (m³)	Área da superfície (m²)
Lance 01.01	0,34 m³	1,14 m³	6 m²
Lance 01.02	1,64 m³	0,92 m³	6 m²
Lance 02.01	0,14 m³	1,96 m³	7 m²
Lance 02.02	0,00 m³	7,87 m³	6 m²
Lance 03.01	0,00 m³	1,74 m³	6 m²
Lance 03.02	14,98 m³	0,00 m³	8 m²
Lance 04	3,23 m³	5,95 m³	18 m²
Lance 05	5,20 m³	0,68 m³	10 m²
Lance 06	0,00 m³	1,03 m³	2 m²
Plató 51.50	1,17 m³	0,92 m³	8 m²
Plató 54.00	220,82 m³	137,65 m³	345 m²
Plató 57.25	332,16 m³	70,96 m³	342 m²
Plató 60.00	47,66 m³	4,50 m³	71 m²
Plató 63.15	3,29 m³	148,49 m³	168 m²
Plató 64.00	93,53 m³	77,86 m³	175 m²

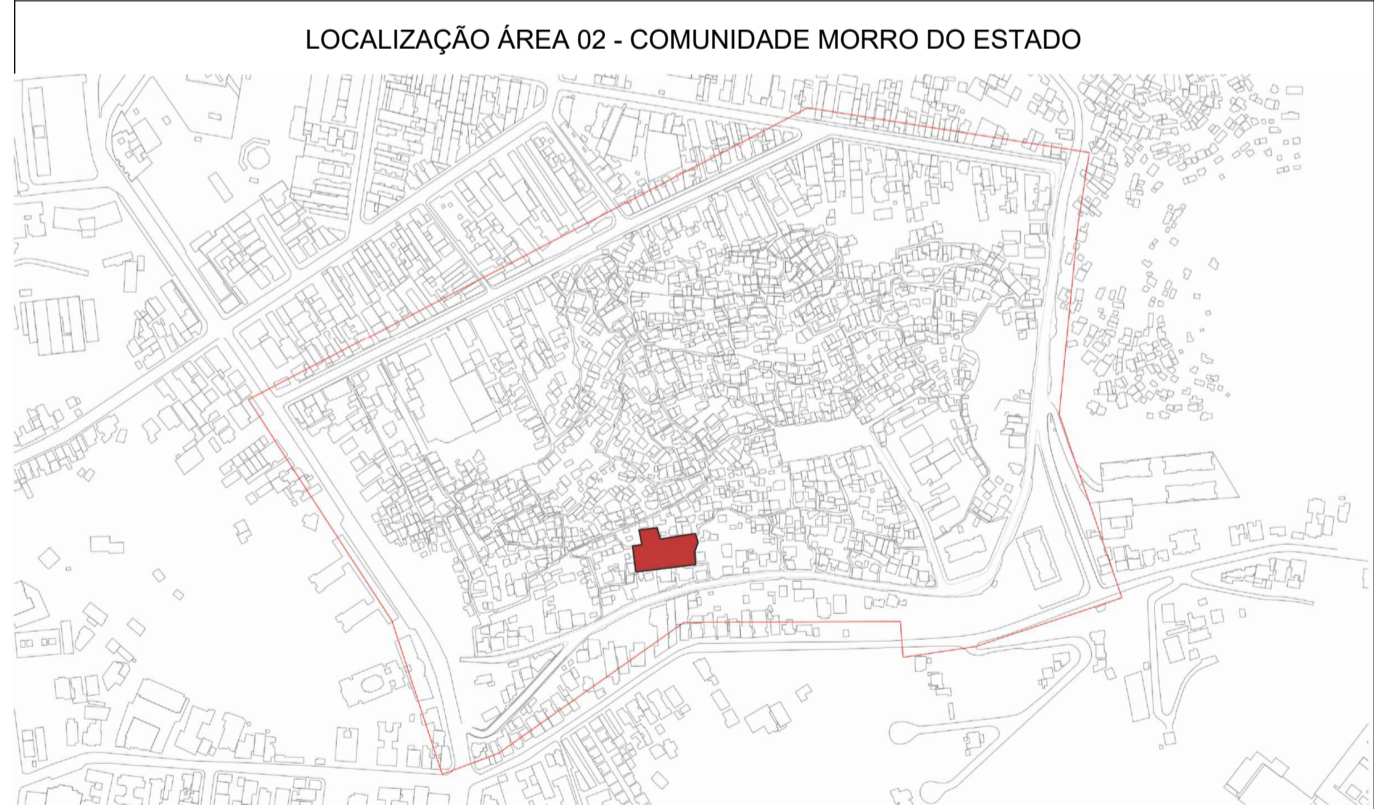

**NITERÓI** O FUTURO É AGORA

Empresa Municipal de Moradia, Urbanização e Saneamento - EMUSA

**PREFEITURA MUNICIPAL DE NITERÓI**  
EMPRESA MUNICIPAL DE MORADIA, URBANIZAÇÃO E SANEAMENTO - EMUSA

Área Projeto:  
PROJETO BÁSICO DE URBANIZAÇÃO PARA COMUNIDADE DO MORRO DO ESTADO - NITERÓI/RJ

Etapa de projeto: PROJETO BÁSICO  
Disciplina: INTERVENÇÃO URBANA  
Nome da prancha: 0013-DE-UIN-PB-002\_001

Título: ÁREA 02 - PLANTA DE SITUAÇÃO, CORTES E 3D ESQUEMÁTICO  
Autor do projeto:  
Desenhista:

Responsável técnico:  
Escala: Como indicado

**01 | 06**  
0013-MD-UIN-PB-002\_R1



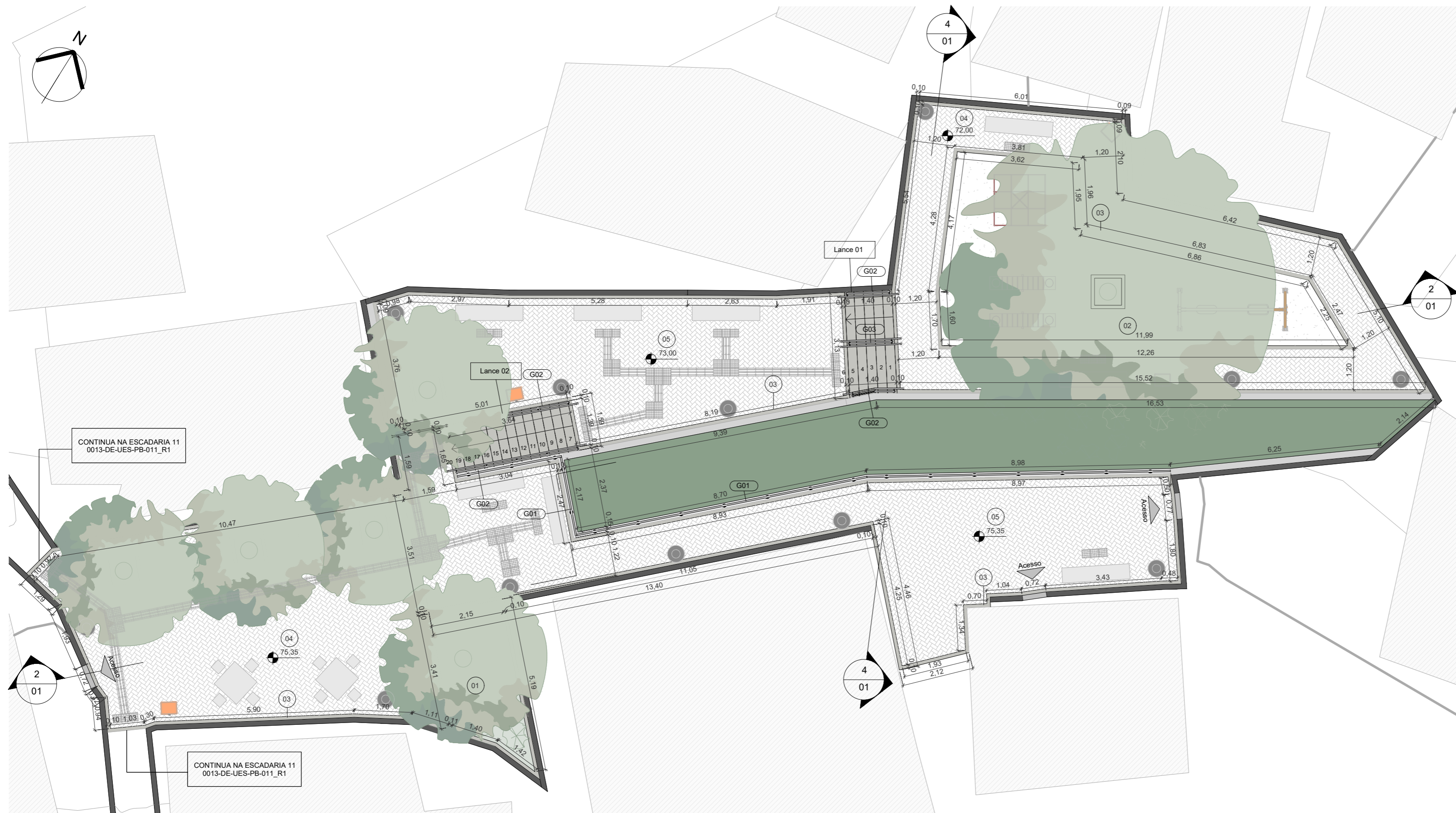

- 01 GRAMA AMENDOIM
- 02 AREIA
- 03 GUIA DE PISO
- 04 INTERTRAVADO AMARELO
- 05 INTERTRAVADO NATURAL

1 PLANTA DE PAGINAÇÃO DE PISO  
1 : 100

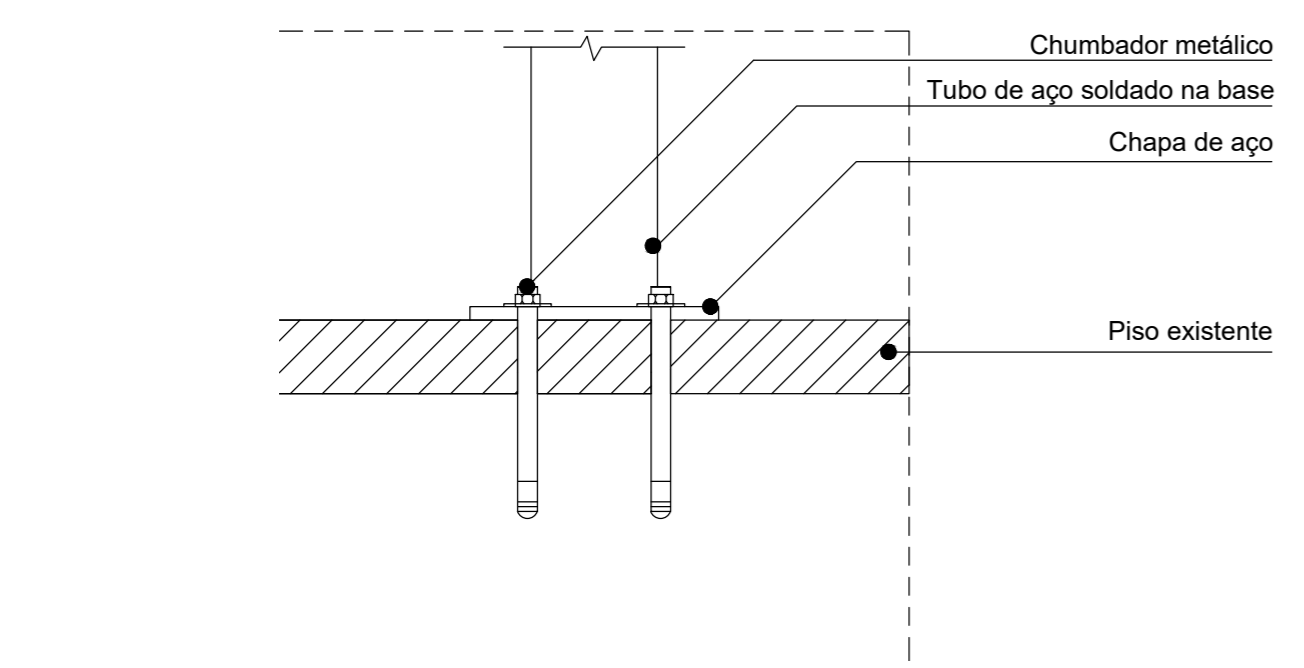

2 DET. FIXAÇÃO GUARDA CORPO PISO  
1 : 3

Tabela de Pavimentação		
ID	Descrição	Área (m²)
01	Grama tipo amendoim em placas	9 m²
02	Pavimentação com areia compactada	41 m²
03	Guia de concreto, moldada in loco	21 m²
04	Pavimentação com piso intertravado, pré fabricado, em concreto na cor amarela, espessura de 8cm	104 m²
05	Pavimentação com piso intertravado, pré fabricado, em concreto na cor natural, espessura de 8cm	108 m²

Tabela de Paredes			
ID	Descrição	Área (m²)	Volume (m³)
01	Bloco de concreto 19x29cm	96 m²	19,16 m³
02	Pintura branca fosca para área externa	32 m²	0,03 m³

Tabela de Escada						
Lance	Descrição	Quant. Degraus	Prof. Piso	Altura do Espelho	Área	Volume Conc.
Lance 01	Escada de Concreto Moldada in Loco	6	0,28	0,17	14 m²	1,54 m³
Lance 02	Escada de Concreto Moldada in Loco	14	0,28	0,17	18 m²	2,22 m³

Tabela de Guarda-Corpo			
ID	Descrição	Altura (m)	Comp. (m)
G01	Guarda-corpo em aço galvanizado com 3 barras, fixado sobre mureta	0,56	23,26
G02	Guarda-corpo em aço galvanizado com 5 barras com corrimão de 2 barras, fixado no piso	0,92	11,35
G03	Guarda-corpo em aço galvanizado com 5 barras com corrimão duplo de 2 barras, fixado no piso	0,92	1,44
	Guarda-corpo em aço galvanizado com 5 barras, fixado no piso	0,90	1,66

		<b>PREFEITURA MUNICIPAL DE NITERÓI</b> EMPRESA MUNICIPAL DE MORADIA, URBANIZAÇÃO E SANEAMENTO - EMUSA	
Etapa do projeto: <b>PROJETO BÁSICO</b>		Título: <b>ÁREA 03 - PLANTA DE PAGINAÇÃO DE PISO</b>	
Disciplina: <b>INTERVENÇÃO URBANA</b>		Autor do projeto: Responsável técnico:	
Nome da prancha: <b>0013-DE-UIN-PB-003_002</b>		Escala: <b>Como indicado</b>	
		<b>02   06</b> <small>0013-MD-UIN-PB-003_R1</small>	



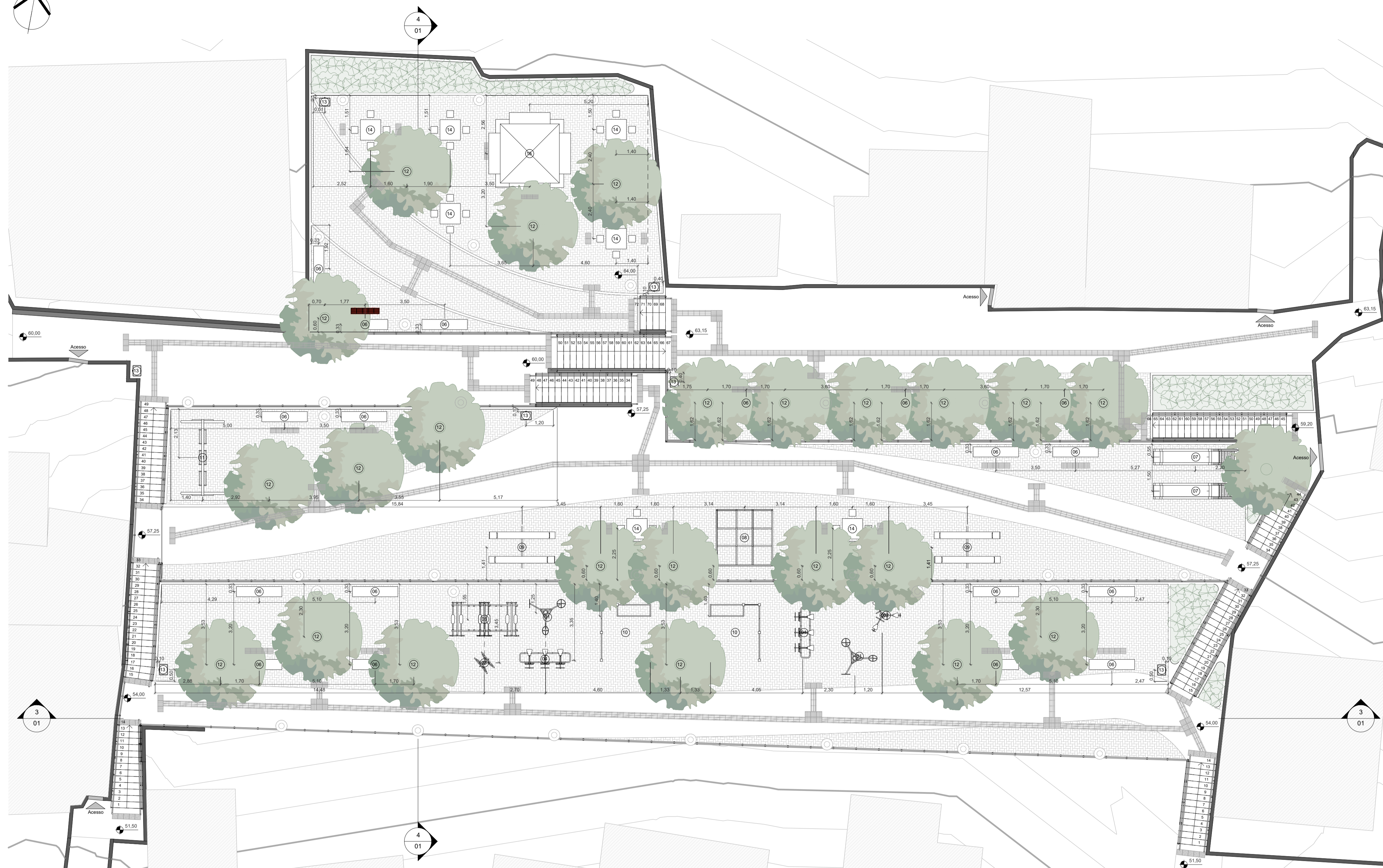
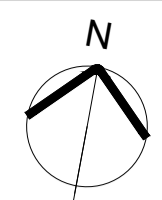

1 PLANTA DE MOBILIÁRIO  
1 : 100

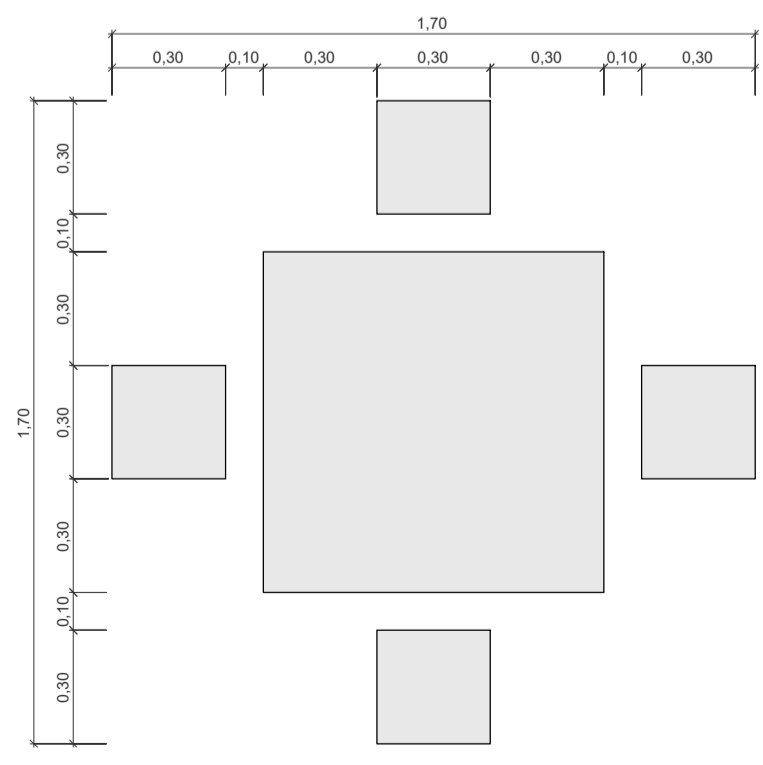
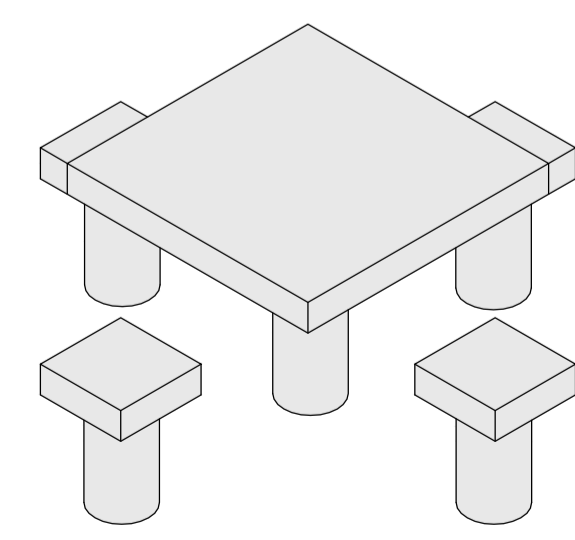

4 DET - MESA COM 4 BANCOS  
1 : 20

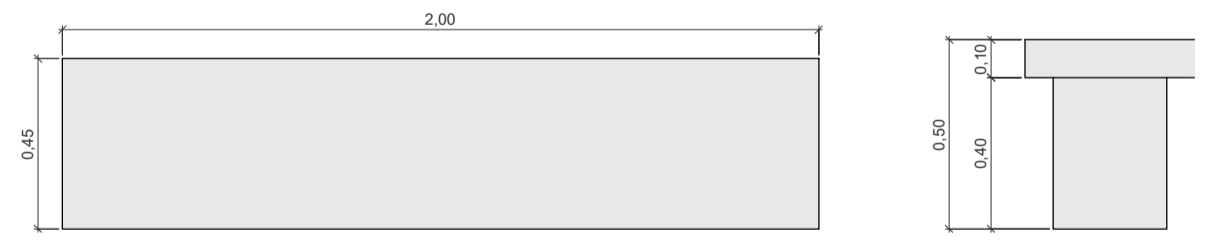
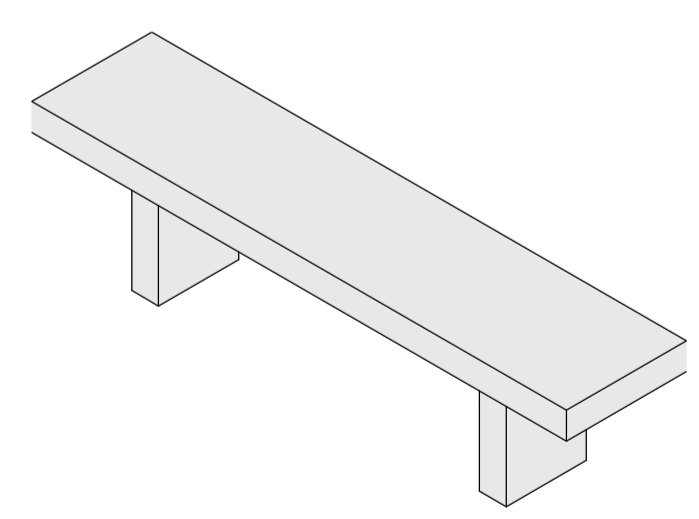

2 DET - BANCO DE CONCRETO  
1 : 20

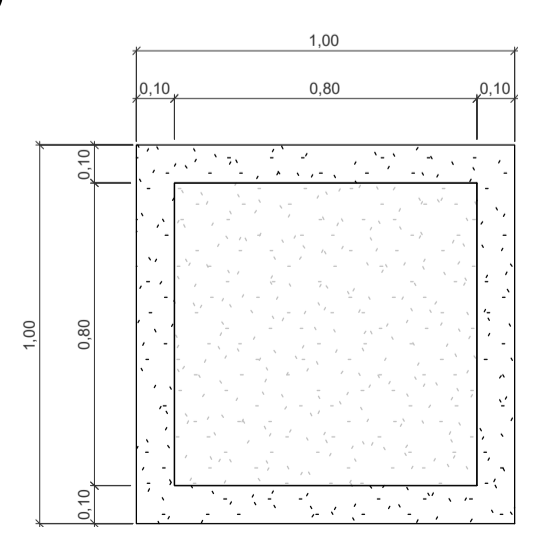
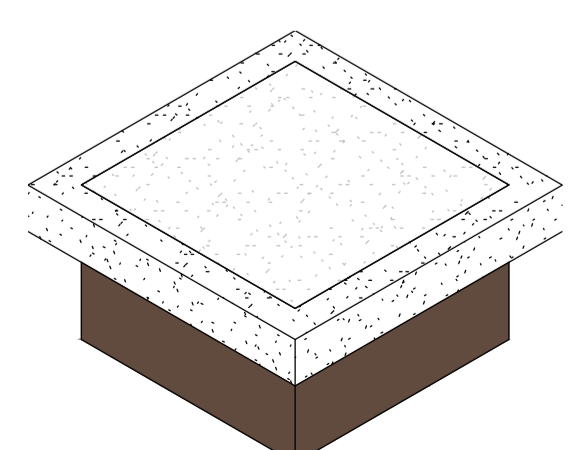

3 DET - GOLA DE ÁRVORE  
1 : 20

Tabela de Mobiliário		
ID	Descrição	Quant.
01	Aparelho de ginástica ao ar livre - Barra giratória.	2
02	Aparelho de ginástica ao ar livre - Leg press triplo.	1
03	Aparelho de ginástica ao ar livre - Roda dupla	1
04	Aparelho de ginástica ao ar livre - Simulador de cavalgada triplo	2
05	Aparelho de ginástica ao ar livre - Esqui Triplo	1
06	Banco de concreto sem encosto	18
07	Brinquedo - Escorregador	2
08	Brinquedo - Gaiola labirinto	1
09	Brinquedo - Gangorra de madeira	2
10	Brinquedo - Obstáculo	2
11	Brinquedo - Balanço de madeira	1
12	Gola de árvore quadrada - Enterrada 1,00x1,00m	23
13	Lixeira plástica 50 L	7
14	Mesa pré-moldada de concreto	7
15	Quiosque padrão de parque 2 x 2 m	1

		<b>PREFEITURA MUNICIPAL DE NITERÓI</b> EMPRESA MUNICIPAL DE MORADIA, URBANIZAÇÃO E SANEAMENTO - EMUSA	
Etapa de projeto: <b>PROJETO BÁSICO</b>		Título: <b>ÁREA 02 - PLANTA DE MOBILIÁRIO E DETALHAMENTO DE MOBILIÁRIO</b>	
Disciplina: <b>INTERVENÇÃO URBANA</b>		Autor do projeto: Responsável técnico:	
Nome da prancha: 0013-DE-UIN-PB-002_003		Escala: Como indicado	
			03   06



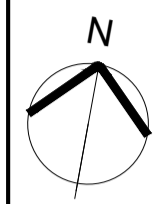

**1** PLANTA DE ACESSIBILIDADE  
1 : 100

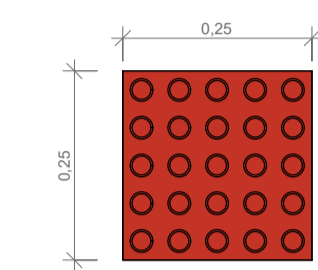

SINALIZAÇÃO PODOTÁTIL ALERTA -  
NBR 9050 (CERÂMICO)

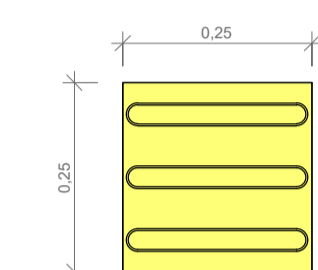

SINALIZAÇÃO PODOTÁTIL DIRECIONAL -  
NBR 9050 (CERÂMICO)

**2** DET - SINALIZAÇÃO PODOTÁTIL  
1 : 10

Tabela de Acessibilidade

ID	Descrição	Quant.
A1	Sinalização tátil alerta - NBR 9050 - Cerâmico (25cm x 25cm)	356
A2	Sinalização tátil direcional - NBR 9050 - Cerâmico (25cm x 25cm)	658

		<b>PREFEITURA MUNICIPAL DE NITERÓI</b> EMPRESA MUNICIPAL DE MORADIA, URBANIZAÇÃO E SANEAMENTO - EMUSA	
Empresa Municipal de Moradia, Urbanização e Saneamento - EMUSA		Área/Projeto: PROJETO BÁSICO DE URBANIZAÇÃO PARA COMUNIDADE DO MORRO DO ESTADO - NITERÓI/RJ	
Etapa de projeto: PROJETO BÁSICO	Título: ÁREA 02 - PLANTA DE ACESSIBILIDADE	04   06	
Disciplina: INTERVENÇÃO URBANA	Autor do projeto: Responsável técnico:	0013-MD-LIN-PB-002_R1	
Nome da prancha: 0013-DE-UIN-PB-002_004	Desenhista:	Escala: Como indicado	





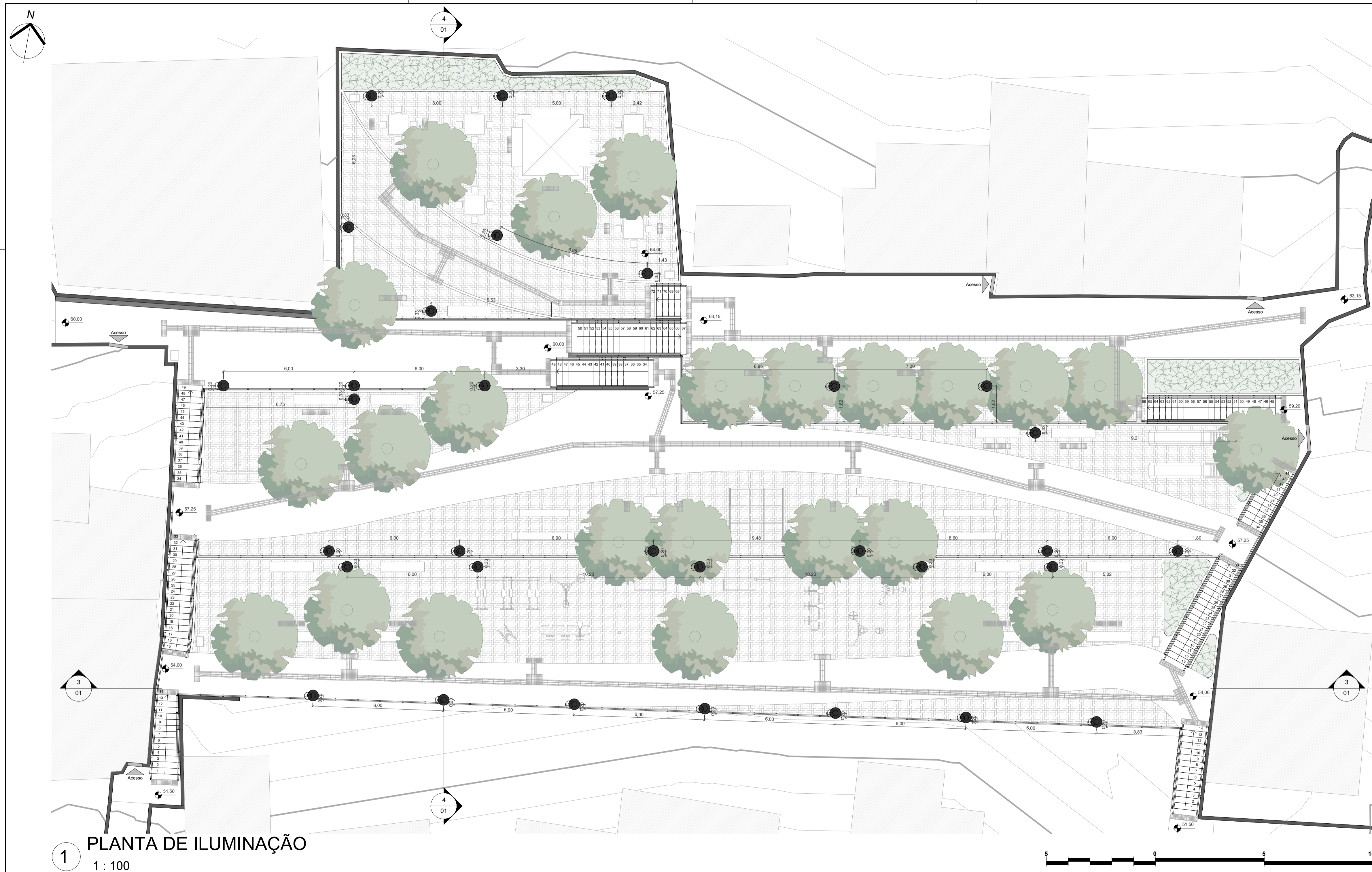

**1** PLANTA DE ILUMINAÇÃO  
1 : 100

VISTA SUPERIOR

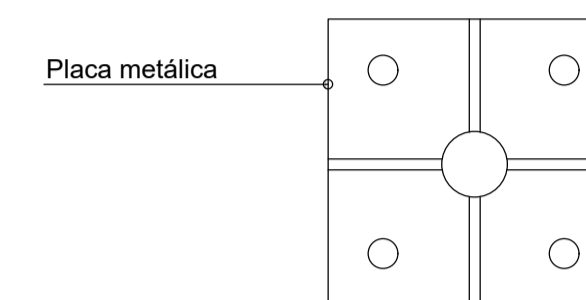

CORTE ESQUEMÁTICO

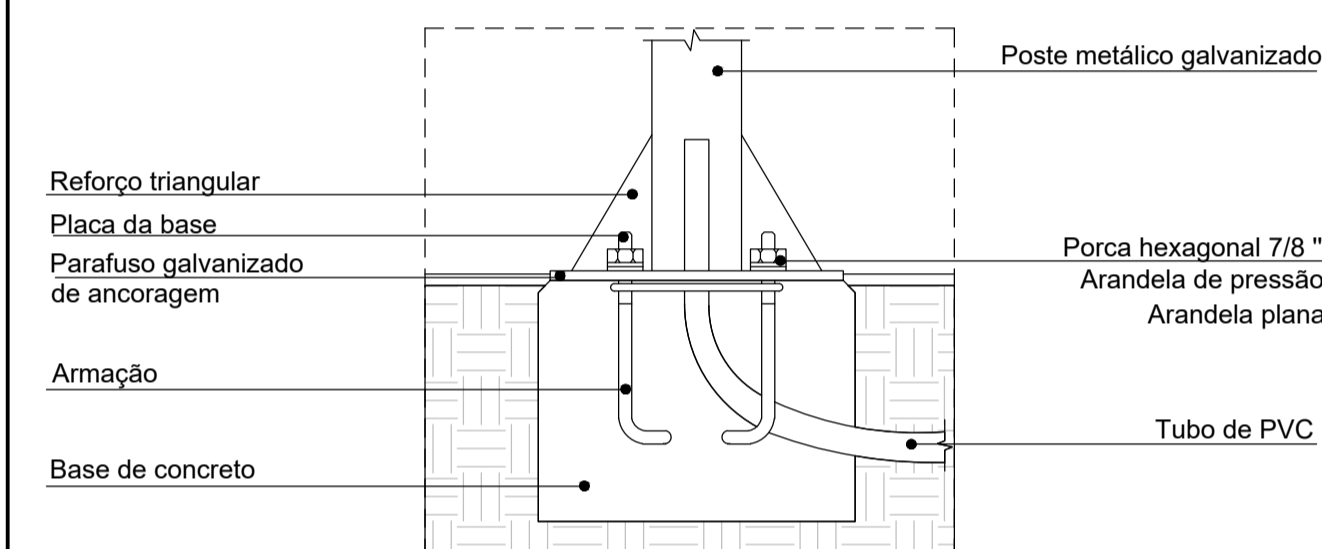

**2** DET - FIXAÇÃO DE POSTE PEDONAL  
1 : 25

Tabela de Luminárias

ID	Descrição	Quant.
L01	Poste de iluminação pedonal de 3m com 1 lâmpada, redondo	32

		<b>PREFEITURA MUNICIPAL DE NITERÓI</b> EMPRESA MUNICIPAL DE MORADIA, URBANIZAÇÃO E SANEAMENTO - EMUSA	
Empresa Municipal de Moradia, Urbanização e Saneamento - EMUSA		Área/Projeto: PROJETO BÁSICO DE URBANIZAÇÃO PARA COMUNIDADE DO MORRO DO ESTADO - NITERÓI/RJ	
Etapa de projeto: PROJETO BÁSICO	Título: ÁREA 02 - PLANTA DE ILUMINAÇÃO	Autor do projeto: _____	Responsável técnico: _____
Disciplina: INTERVENÇÃO URBANA	Nome da prancha: 0013-DE-UIN-PB-002_005	Desenhista: _____	<b>05   06</b> 0013-MD-UIN-PB-002_R1 Escala: Como indicado



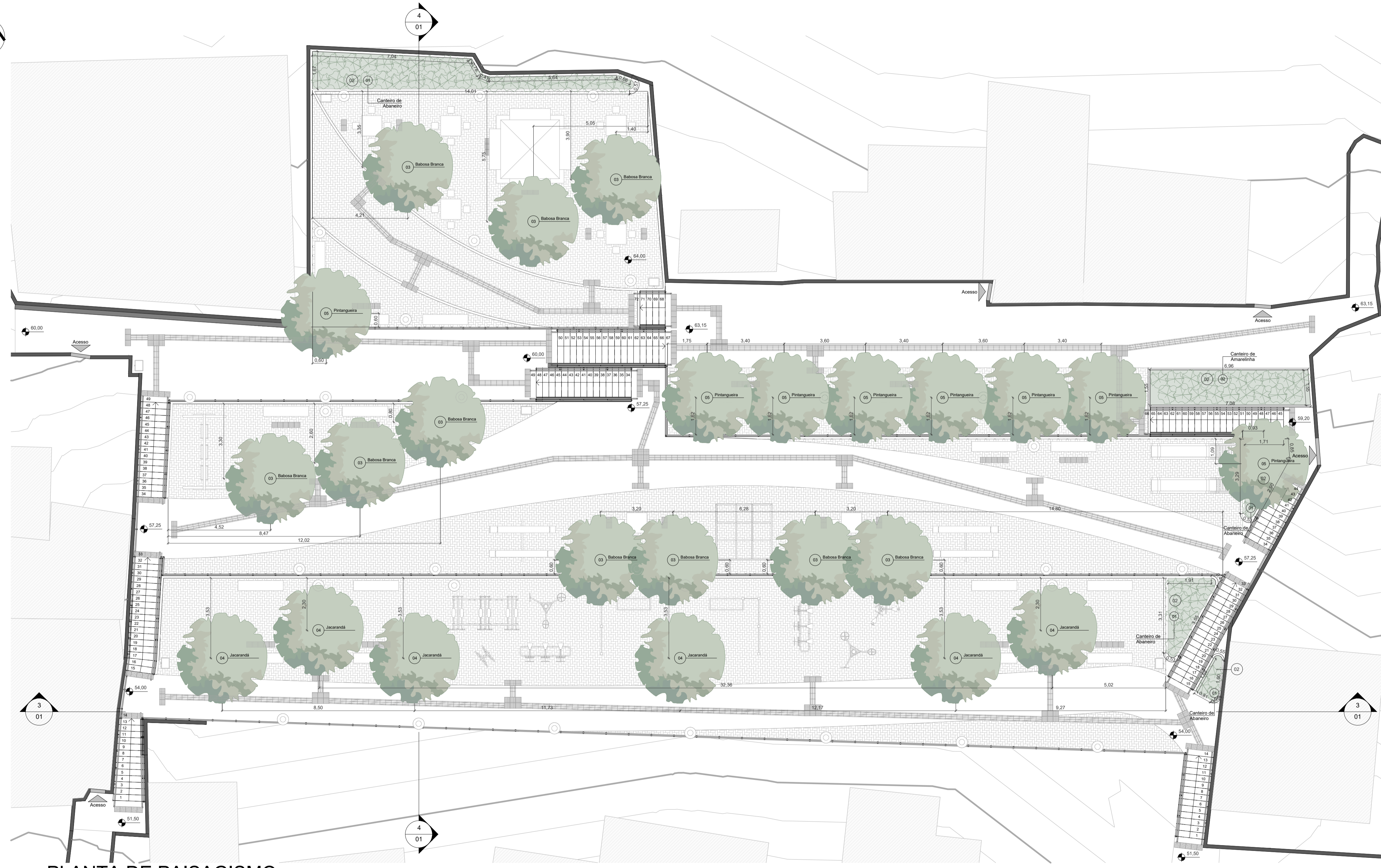
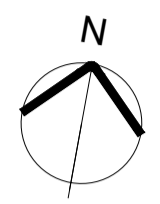

1 PLANTA DE PAISAGISMO  
1 : 100



Tabela de Vegetação							
ID	Nome Popular	Nome Científico	Espécie	Copa (m)	Altura (m)	Quant.	Imagem
01	Abacaxi	Clusia Fluminensis	Arbustiva Nativa	-	1,5m a 4m	50	
02	Amarelinha	Thunbergia Alata	Arbustiva Exótica	-	2m a 3m	19	
03	Babosa Branca	Cordia Superba	Arborea Nativa	6m	4m a 8m	10	
04	Jacarandá	Jacaranda Puberula	Arborea Nativa	7m	4m a 7m	6	
05	Pintangueira	Eugenia Uniflora	Arbustiva Nativa	-	2m a 2,5	8	

		<b>PREFEITURA MUNICIPAL DE NITERÓI</b> EMPRESA MUNICIPAL DE MORADIA, URBANIZAÇÃO E SANEAMENTO - EMUSA	
Empresa Municipal de Moradia, Urbanização e Saneamento - EMUSA		Área/Projeto: PROJETO BÁSICO DE URBANIZAÇÃO PARA COMUNIDADE DO MORRO DO ESTADO - NITERÓI/RJ	
Etapa de projeto: PROJETO BÁSICO	Título: ÁREA 02 - PLANTA DE PAISAGISMO	Autor do projeto: Responsável técnico:	<b>06/06</b> 0013-MD-LIN-PB-002_R1
Disciplina: INTERVENÇÃO URBANA	Nome da prancha: 0013-DE-UIN-PB-002_006	Desenhista:	Escala: 1 : 100



